

# B. Catálogo Referencial: Mobiliario para una Biblioteca Pública.

## MISIÓN SERVICIO NACIONAL DE PATRIMONIO CULTURAL

“Promover el conocimiento, la creación, la recreación y la apropiación permanente del patrimonio cultural y la memoria colectiva del país, para contribuir a la construcción de identidades y al desarrollo de las personas y de la comunidad nacional y de su inserción internacional. Lo anterior implica rescatar, conservar, investigar y difundir el patrimonio nacional, considerado en su más amplio sentido”

SISTEMA NACIONAL DE BIBLIOTECAS PÚBLICAS

SERVICIO NACIONAL DEL PATRIMONIO CULTURAL  
SUBSECRETARÍA DEL PATRIMONIO



## Introducción:

El siguiente catálogo, ejemplifica el mobiliario y equipamiento referencial para la habilitación de una biblioteca pública, donde a través de esquemas, planos y fotografías se emplean algunos de los criterios generales y fundamentales expuesto en el inciso **A. LINEAMIENTOS GENERALES PARA EL DISEÑO DE MOBILIARIO DE UNA BIBLIOTECA PÚBLICA**, además de la normativa vigente de la O.G.U.C como es el ART. 4.1.7 N°5.

El objetivo general de este documento apunta a poder contar con una guía flexible, de criterios actualizados para el diseño de mobiliario, de fácil uso para los diferentes actores, con ejemplos y planos referenciales.

## INDICE.

<b>1. ESTANTERÍAS.</b>	PAG.5
<b>1.1 ESTANTERIAS MÓVILES.</b>	PAG. 6 - 9
<b>1.2 ESTANTERÍA PERIMETRAL BAJA.</b>	PAG. 10 - 12
<b>1.3 ESTANTERÍA PERIMETRAL ALTA.</b>	PAG.13 - 16
<b>1.4 ESTANTERIA PERIMETRAL INFANTIL.</b>	PAG.17-19
<b>2. MESONES</b>	PAG. 20
<b>2.1 MESÓN DE PRESTAMO O ATENCIÓN.</b>	
NORMATIVA	PAG. 21
EJEMPLO 1.	PAG. 22-24
EJEMPLO 2.	PAG. 25 - 26
EJEMPLO 3.	PAG. 27 - 28
EJEMPLO 4.	PAG. 29
<b>2.2 CAJONERA MÓVIL.</b>	PAG. 30
<b>3. MESAS</b>	PAG. 31
<b>3.1 MESAS DE LECTURA.</b>	PAG. 32
<b>3.2 FICHAS REFERECIALES</b>	PAG. 33-35
<b>3.3 MESAS INFANTILES.</b>	PAG. 36-38

<b>4. SILLAS</b>	PAG. 39
<b>4.1 SILLA LECTURA.</b>	PAG. 40
<b>4.2 SILLA OPERATIVA.</b>	PAG. 41
<b>4.3 SILLA UNIVERSITARIA.</b>	PAG. 41
<b>4.4 SILLA AUDITORIO</b>	PAG. 41
<b>4.5 FICHAS REFERENCIALES</b>	PAG. 42-43
<b>4.6 SILLA INFANTIL.</b>	PAG. 44
EJEMPLO 1.	
EJEMPLO 2.	
EJEMPLO 3.	
<b>5. MOBILIARIO INFANTIL.</b>	PAG. 45
<b>5.1 PUFF CILINDRICO</b>	PAG. 46
<b>5.2 ALFOMBRA INFANTIL</b>	PAG. 46
<b>5.3 COLCHONETA MULTIPROPÓSITO</b>	PAG. 47
<b>5.4 SOFÁ INFANTIL.</b>	PAG. 48
<b>5.5 BANQUETA ACOLCHADA</b>	PAG. 48
<b>5.6 FICHAS REFERENCIALES</b>	PAG. 49-51
<b>6. MOBILIARIO GENERAL</b>	PAG. 52
<b>6.1 BASUREROS</b>	PAG. 53
<b>6.2 FICHAS REFERENCIALES</b>	PAG. 54
<b>6.2 CARROS PORTALIBROS</b>	PAG. 55

# 1. ESTANTERÍAS

## 1.1 ESTANTERIAS MÓVILES

ELEVACIÓN FRONTAL

Alto max:  
140 cm

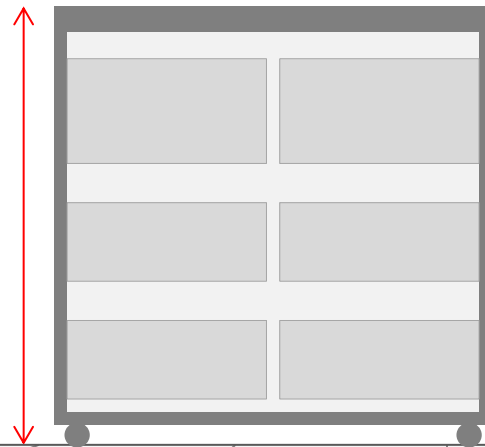

Largo: 130 cm

**CRITERIO PARA ESTANTERÍAS MÓVILES:** Estanterías transportables de una altura no superior a 140 cm. Permite la visión general de la sala y no interfiere en la luminosidad de ésta.

Este tipo de mobiliario permite contar con un espacio flexible y adaptable a las distintas actividades al interior de la biblioteca. Además se puede exhibir por ambos lados.

**DIMENSIONES:** altura 140 cm, largo 130 cm y ancho 60 cm (30 cm por cada lado).

**MATERIALIDAD:** Laterales y cubierta de MDF 18 mm o de acero. Estructura general, base y bandejas en perfil Fe.



#### **MATERIALIDAD:**

Estructura general de perfil Fe, de 20x20x2 para la base rectangular y 30x20x2 para el resto de la estructura. Terminación electro pintado. Considerar bastidor en perfil 70x30x2 mm.

Madera sobre estructura en MDF 18 mm para los laterales y cubierta. MDF 15 mm para los frentes, ambos recubiertos con laminado plástico.

Para las bandejas móviles y laterales de bandejas en Fe. 2mm. de espesor, con corte láser o similar terminación.

Estantería móvil Biblioteca Regional de Antofagasta.



Estantería móvil Biblioteca Regional  
Gabriela Mistral\_La Serena



Estantería móvil Biblioteca de Santiago.



# PLANIMETRÍA ESTANTERIA MOVIL

## BIBLIOTECA DE ANTOFAGASTA

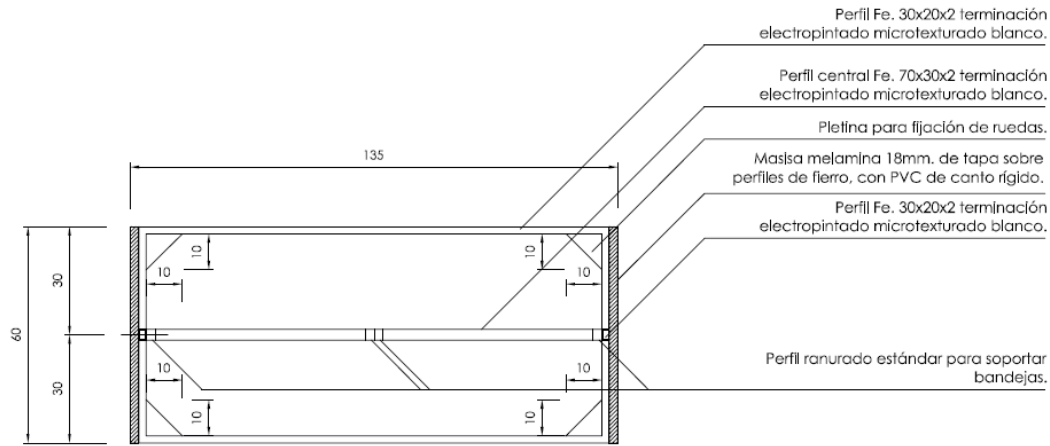

1 PLANTA 1/10

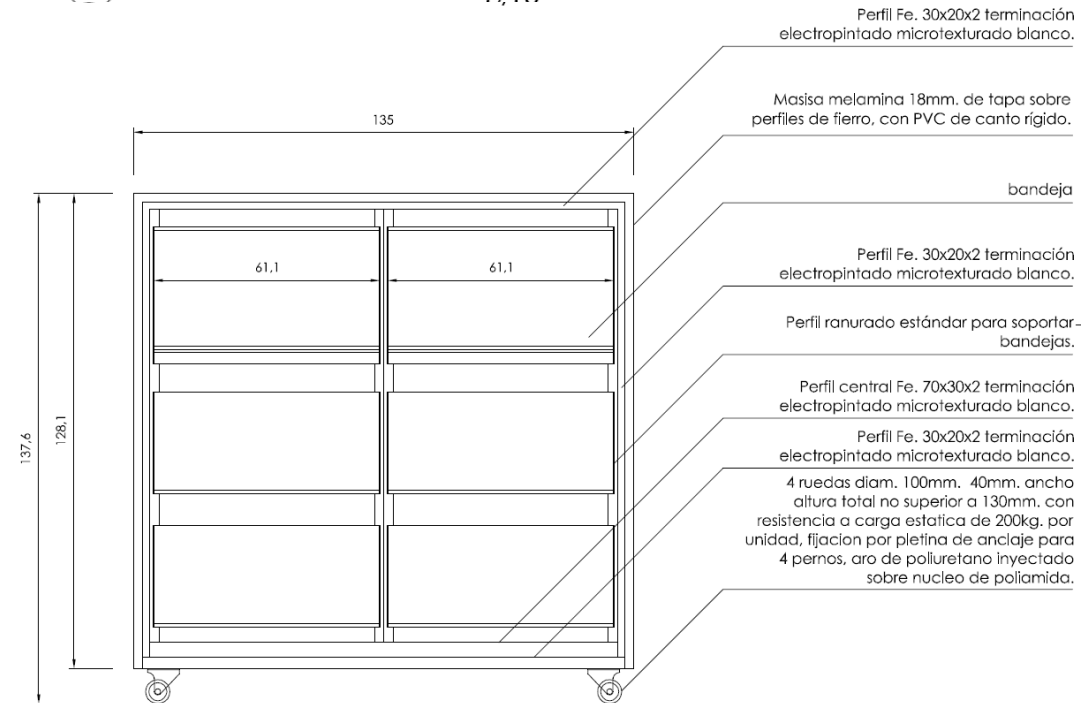

2 ELEVACION FRONTAL 1/10

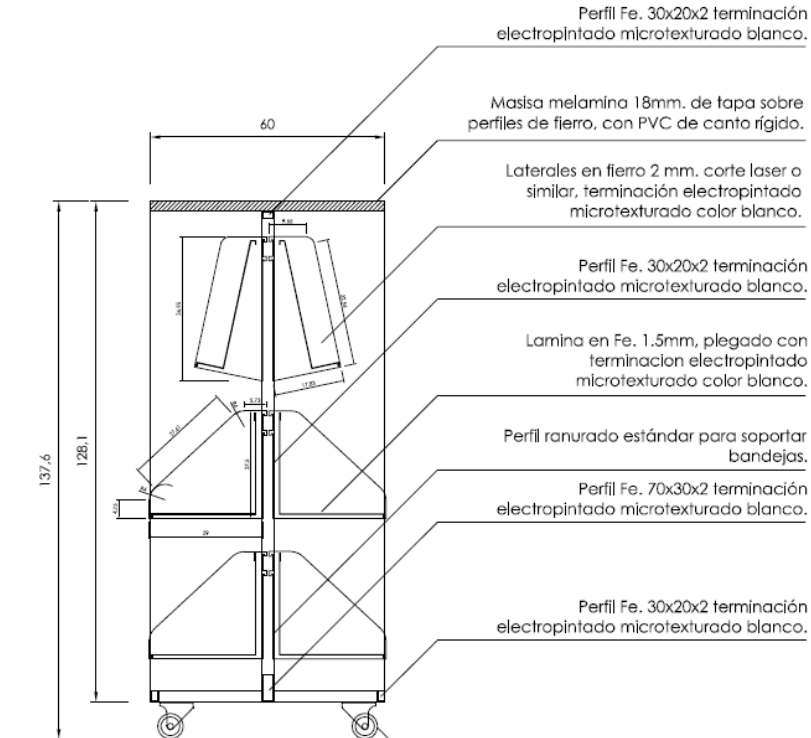

4 ruedas diam. 100mm. 40mm. ancho altura total no superior a 130mm. con resistencia a carga estática de 200kg. por unidad, fijación por pletina de anclaje para 4 pernos, aro de poliuretano inyectado sobre núcleo de poliamida.

3 CORTE 1/10

## 1.2 ESTANTERIA PERIMETRAL BAJA

ELEVACIÓN FRONTAL



**CRITERIO PARA ESTANTERÍAS PERIMETRALES:** El principio de éstas estanterías es aprovechar al máximo el espacio, llevando las colecciones al perímetro y así liberar el centro. Este tipo de mobiliario permite contar con un espacio flexible y adaptable a las distintas actividades al interior de la biblioteca, además aumentar la sensación de amplitud y facilitar el control visual.

**DIMENSIONES :** altura aprox. 95 cm, largo: determinado por el perímetro de cada biblioteca y profundidad de 30 a 35 cm.

**MATERIALIDAD:** Laterales y cubierta de MDF 18 mm. Estructura general, base y bandejas en perfil Fe.



### **MATERIALIDAD:**

Bandejas fabricadas en plancha de 1,5 y 1,9 mm (laterales), cortadas con maquina CNC y plegada en frio con terminación en pintura termo convertible.

Riel ranurado a muro en placa de Fe espesor 1,5 y 1,9 mm cortada en maquina CNC y plegada en frío.

Zócalo o bandeja inferior en MDF de espesor 20 mm revestido en laminado plástico.



Biblioteca Regional de Antofagasta



Biblioteca Regional Gabriela Mistral\_ La Serena

# PLANIMETRÍA ESTANTERIA PERIMETRAL BAJA BIBLIOTECA DE ANTOFAGASTA

## PLANIMETRÍA

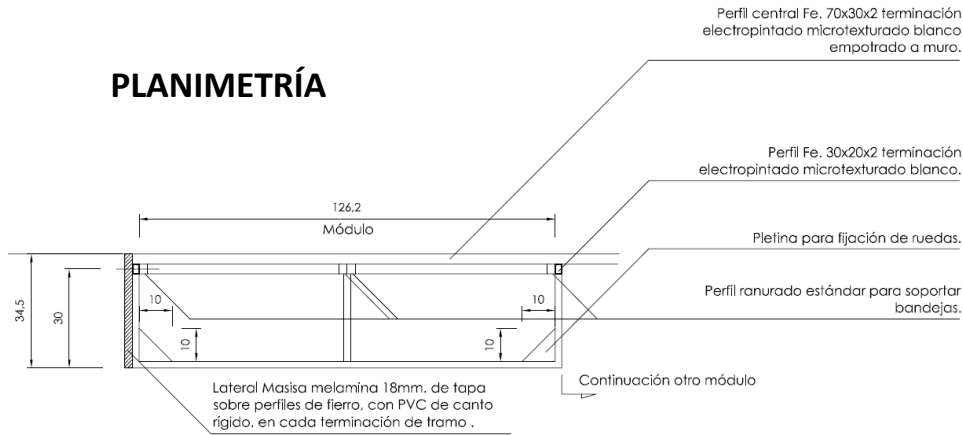

1 PLANTA 1/10

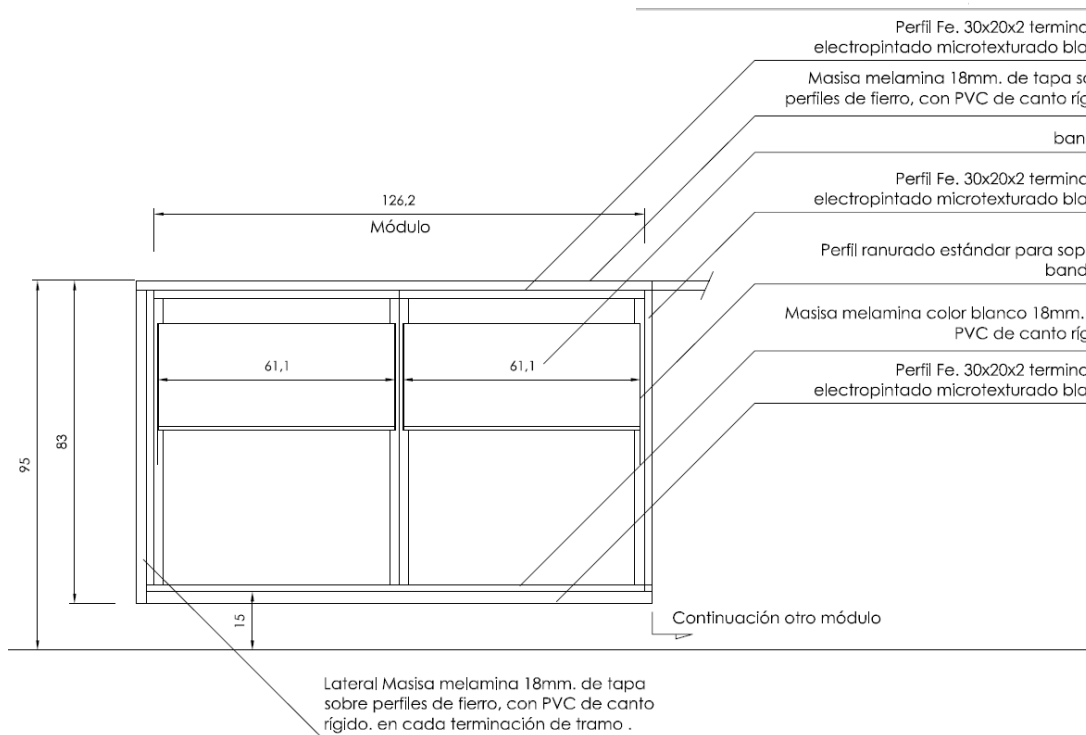

2 ELEVACION FRONTAL 1/10

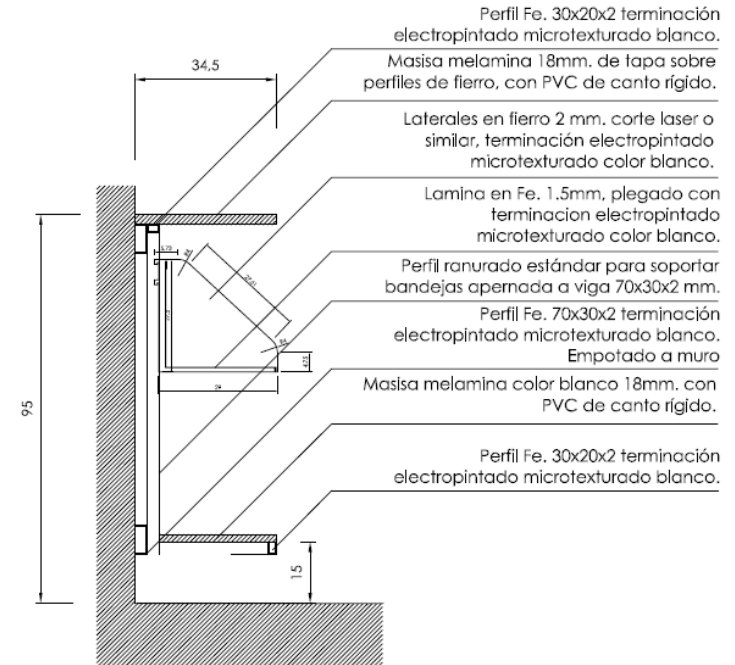

3 CORTE 1/10

## 1.3 ESTANTERIA PERIMETRAL ALTA

ELEVACIÓN FRONTAL



**CRITERIO PARA ESTANTERÍAS PERIMETRALES:** El principio de éstas estanterías es aprovechar al máximo el espacio, llevando las colecciones al perímetro y así liberar el centro. Este tipo de mobiliario permite contar con un espacio flexible y adaptable a las distintas actividades al interior de la biblioteca.

**DIMENSIONES :** altura penúltima bandeja.180 cm, profundidad de 30 a 35 cm.

**MATERIALIDAD:** Estructura general de MDF o Masisa Melamina de 18 mm, revestimiento de laminado plástico, también se pueden formular para mayor resistencia de madera y perfil Fe.

## CRITERIOS BÁSICOS

En cuanto a la situación de los documentos en las estanterías u otros elementos de mobiliario, hay una serie de estudios que determinan las distancias y ángulos óptimos de confort visual por parte de los usuarios. Estos estudios están muy relacionados con la voluntad de optimizar el fondo expuesto: un documento que no se consulta porque el usuario tiene dificultad de acceso, es un documento que no tiene rentabilidad cultural.

Si las bibliotecas tienen como misión principal el acceso a la información, la localización de ésta constituye un aspecto vital. También pueden introducirse, en función del tipo de biblioteca, otros aspectos más ligados al mundo comercial para distribuir el fondo. Para hacerlo atractivo, pueden intervenir diferentes posibilidades: desde puntos de interés, que tienen la función de reclamo de otras informaciones que interesa divulgar, hasta distribuciones estratégicas que ayuden al usuario a huir de la sensación de opresión ante tanta cantidad de información

Libro: La Arquitectura de la Biblioteca 2° edición. Autor: Santi Romero.

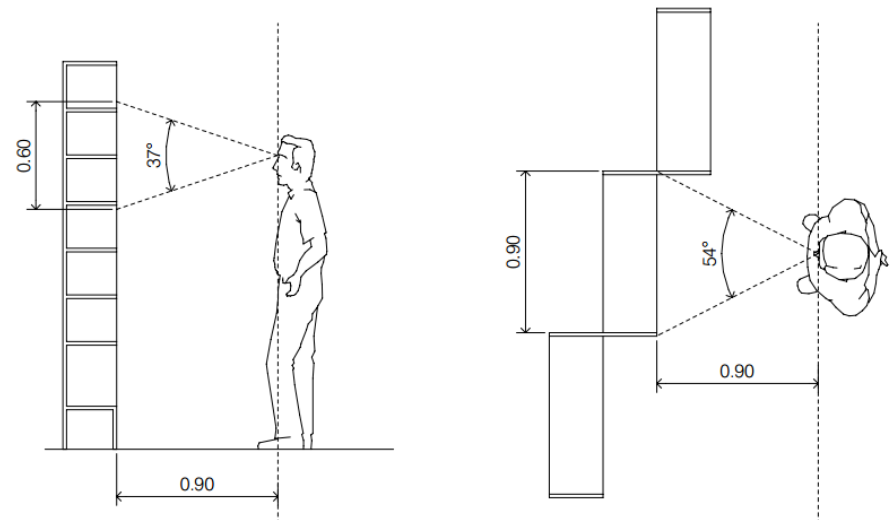
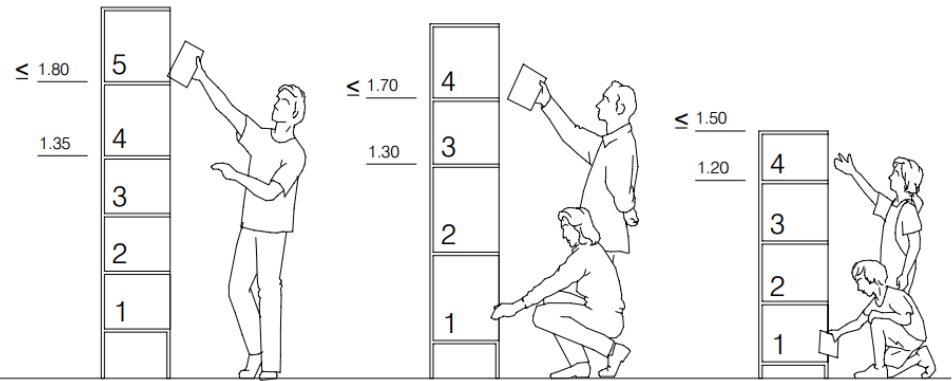

Ángulo óptimo de visión (vertical y horizontal).

**MATERIALIDAD:**

Estructura general de MDF o Masisa Melamina de 18 mm.

Considerar bandeja inclinada para exposición de libros a 1.10 aprox. de altura desde el piso.

En la estructura vertical considerar perforaciones para regular la altura de cada repisa.

Revestimiento de laminado plástico en toda la estantería y tapacantos de PVC.



Biblioteca Pública de Coltauco.

Puertas abatibles Masisa Melamina 18 mm considerar tiradores redondos de 50 mm y cerradura , color por definir. 2 bisagras por cada hoja.

Bandejas exhibición en Masisa melamina 9mm

Divisiones masisa melamina 18 mm, considerar perforaciones para regular la altura de cada una de las divisiones, color por definir

Zócalo en masisa melamina 18 mm con regreuse en pino cepillado de 2"x2". color por definir.

tapacanto PVC de 40 x 0.4 mm, color por definir.

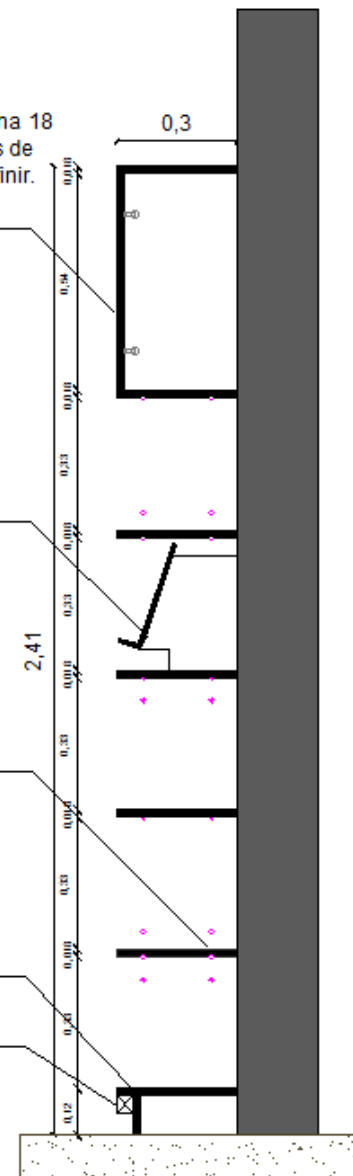



Diseño de  
estanterías a  
través de  
licitación pública



Biblioteca Regional de Aysén

Biblioteca Regional Gabriela Mistral\_La Serena.



## 1.4 ESTANTERIA PERIMETRAL INFANTIL

### MATERIALIDAD:

Estructura general (cubierta, repisa y fondo en MDF 24 mm, considerando rebaje de 45 grados en cantos frontales de la cubierta.

Revestimiento en laminado plástico de alta presión.

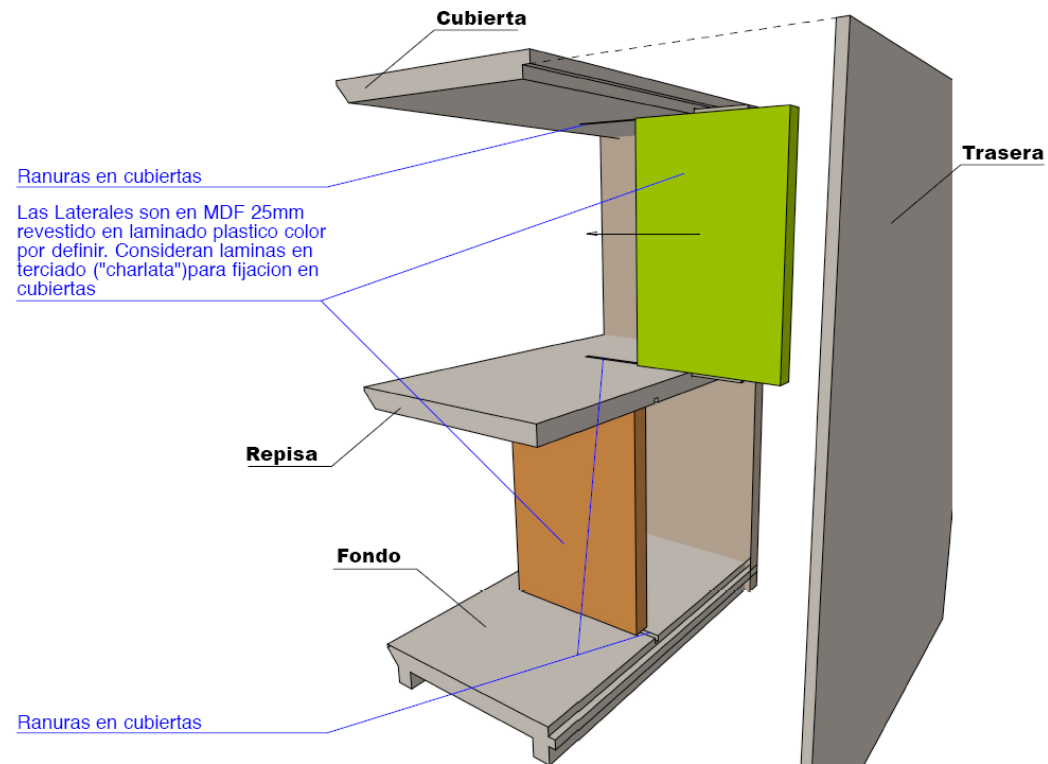

Detalle Estantería Infantil vista por detrás con trasera explotada



Ministerio de las  
Culturas, las Artes  
y el Patrimonio



Sala Guagateca- Biblioteca de Santiago.



Sala Infantil y Guaguatca Biblioteca  
Regional Gabriela Mistral\_ La Serena

## 2. MESONES

**5.** En caso de contemplarse mesones de atención y/o de control de acceso, estos deberán tener al menos una parte de 1,2 m de ancho a una altura terminada máxima de 0,80 m, y con un área libre bajo ésta de 0,70 m de altura por 0,60 m de profundidad para la atención de una persona con discapacidad en silla de ruedas o movilidad reducida. El área de aproximación a esta sección del mesón de atención deberá estar libre de obstáculos y contar con una superficie de 1,50 m de diámetro que permita el giro de la silla de ruedas, la que podrá incluir el área libre bajo el mesón de atención para dicho efecto.

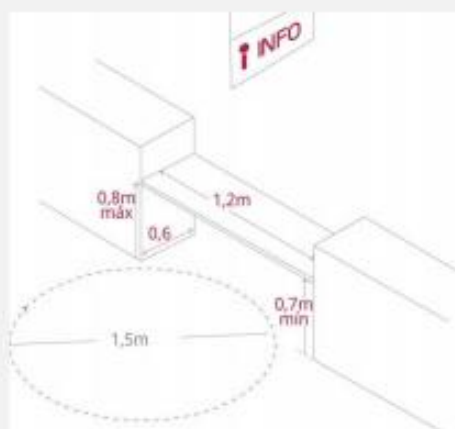

**Fig. 60:** Los mesones de atención deben considerar una altura, ancho y profundidad determinada.

**Foto 65:** Mesón de atención que a pesar de no tener las medidas indicadas en la norma cumple perfectamente la función.



*Respecto al punto anterior hay que distinguir entre un espacio de trabajo, que implica un largo tiempo de permanencia, con un mesón de atención donde la permanencia y uso no supera algunos minutos. Un escritorio requiere 0,6m de profundidad, pero un mesón de atención puede considerar una profundidad menor, desde los 0,30m a 0,40m, para cumplir la función de recibir, firmar o rellenar un documento y retirarse. Cuando se necesita incorporar una separación o blindaje entre ambas personas (en el caso de cajas de pago por ejemplo), la medida total de 1,2m impediría la entrega de algún documento o dinero, haciéndolo inalcanzable. Respecto al ancho normado de 1.2m también es excesiva, siendo 0,8m una medida mínima confortable de ancho. La altura máxima terminada si debe considerar 0,8m.*

## ELEVACIÓN FRONTAL

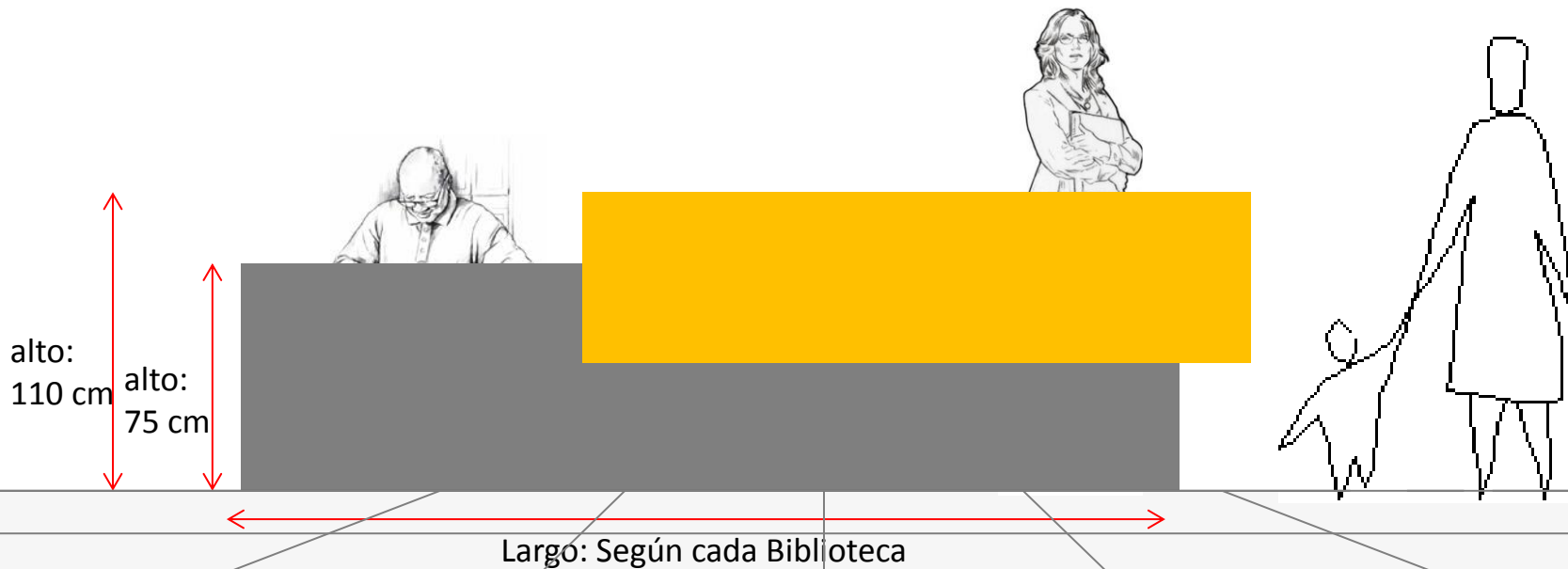

**CRITERIO DE UBICACIÓN DEL MESÓN DE ATENCIÓN:** El mesón de atención deberá estar ubicado en un lugar estratégico con visión a las distintas áreas de la biblioteca y cercano al acceso, para que actúe en conjunto con el sistema de seguridad (paletas) y lockers, como un hall de recepción, donde los usuarios dejan sus pertenencias, pasan por los portales de seguridad y entran a la biblioteca.

**DIMENSIONES :** Se recomienda un diseño de doble altura, de 110 cm para atención a usuarios de pie (color naranja) y de 75 cm de alto para funcionarios que se encuentren sentados y atendiendo a personas con movilidad reducida o niños (color gris)

**MATERIALIDAD:** Ensamblado general de madera MDF con recubrimiento de folio laminado plástico.



**EJEMPLO 1:**  
**MATERIALIDAD:**

Ensamblado Metales; cuerpo interior total estructurado en perfil Fe. 50x20x1.5 mm, armada como conjunto soldado.

Ensamblada Maderas; estructura de cubierta, sobrecubierta, laterales y base de iluminación en MDF melamínico de 24mm. Estructura de faldón de sobrecubierta y zócalo en tres capas de MFD de 6 mm.

Considerar perforaciones en cubierta para pasacables

Considerar regrease en cantos frontales de cubierta.

Revestimiento en folio laminado de plástico de alta presión.

Tapacantos en PVC delgado de canto rígido.

Considerar si fuese necesario, bandeja de PVC bajo cubierta, (legrand). Con salidas de redes y energía eléctrica. Además de patines regulables.

# PLANIMETRÍA

Ministerio de las

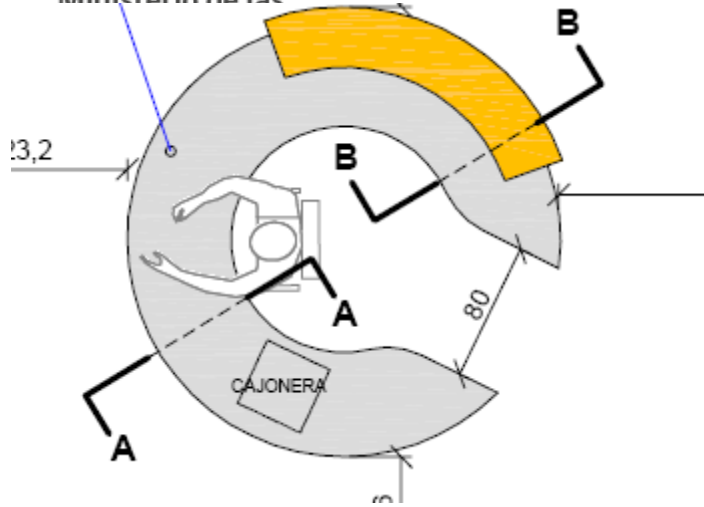

## PLANTA GENERAL DE UBICACIÓN

### CUBIERTA Y REGRUESE

MDF 24 mm canto revestido en laminado plástico color Larice Rústico cod. 1464 marca LAMITECH

**ESTRUCTURA FIERRO Y PERF. PERIMETRAL**  
Perfil Fe 50x20x2 pintura termoconvertible color Gris Grafito Microtexturado

**CANALETA ELECTRIFICADA PERIMETRAL**  
150 x 50 tipo Legrand, similar color interior

### BASE ILUMINACION

MDF melaminico 1 cara color negro soft 24 mm

### ILUMINACION

Huincha LED ultraflexible con adhesivo, 60 pts. por metro. 12V (Requiere controlador). 6 W/mt.

### FALDON FRONT. Y ZOCALO

Armado en 3 capas de MDF 6 mm revestido exterior en laminado plástico color Larice Rústico cod. 1464 marca LAMITECH. Con revestimiento interior en laminado plástico color Gris Grafito cod. 2174 marca LAMITECH.

### PATIN REGULABLE

Ø3/8 con base superpuesta

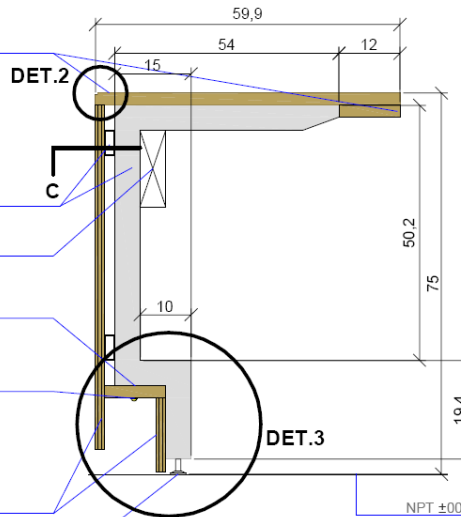

## CORTE AA

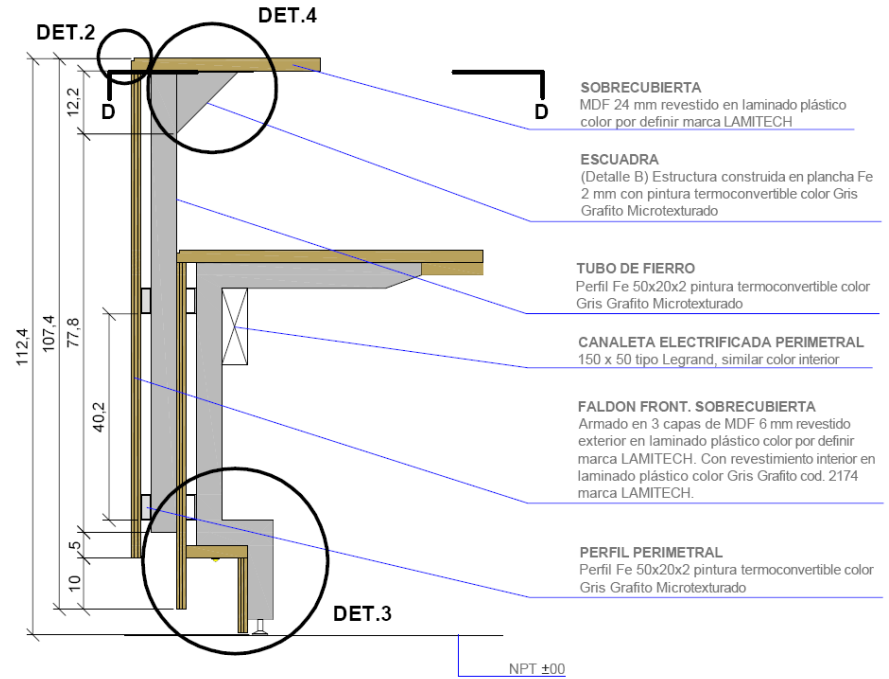

## CORTE BB

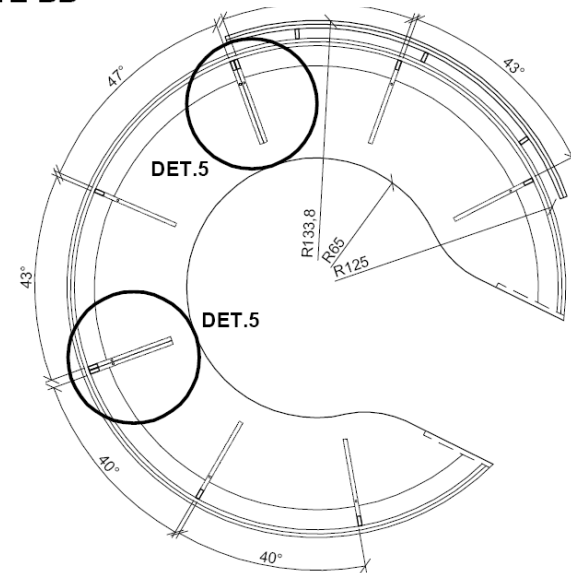

## CORTE CC





## EJEMPLO 2:

### MATERIALIDAD:

Ensamblado general de Madera; estructura de cubierta, sobrecubierta, laterales y base de iluminación en MDF melamínico de 20mm. Considerar plano inclinado de exhibición para libros.

Considerar perforaciones en cubierta para pasacables.

Considerar regruise en cantos frontales de cubierta.

Revestimiento en folio laminado de plástico de alta presión.

Tapacantos en PVC delgado de canto rígido.

Considerar si fuese necesario, bandeja de PVC bajo cubierta, (legrand). Con salidas de redes y energía eléctrica. Además de patines regulables.

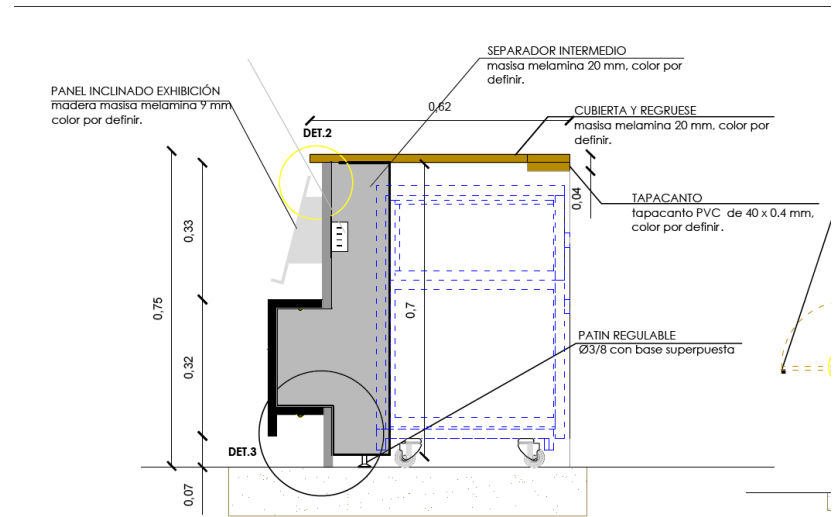
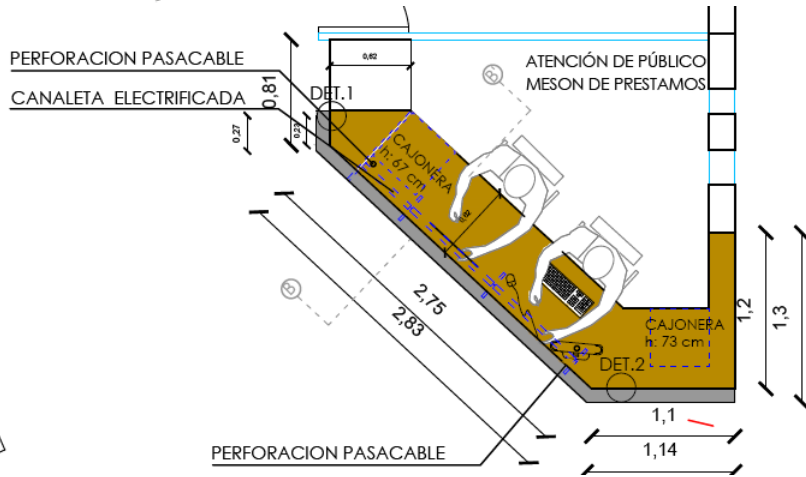

PLANTA GENERAL DE UBICACIÓN

CORTE B-B'

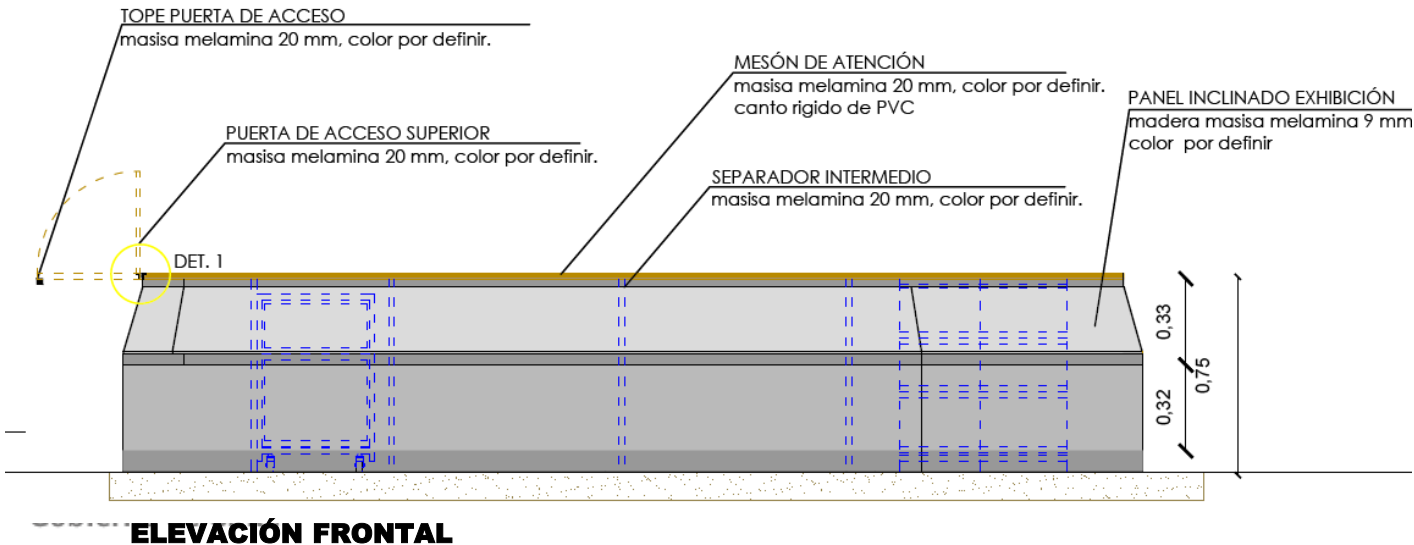



### EJEMPLO 3:

#### MATERIALIDAD:

Ensamblado general de Madera; estructura de cubierta, sobrecubierta, laterales y base de iluminación en MDF melamínico de 24mm.

Considerar perforaciones en cubierta para pasacables.

Considerar regrese en cantos frontales de cubierta.

Revestimiento en folio laminado de plástico de alta presión.

Tapacantos en PVC delgado de canto rígido.

Considerar si fuese necesario, bandeja de PVC bajo cubierta, (legrand). Con salidas de redes y energía eléctrica. Además de patines regulables.

## PLANIMETRÍA

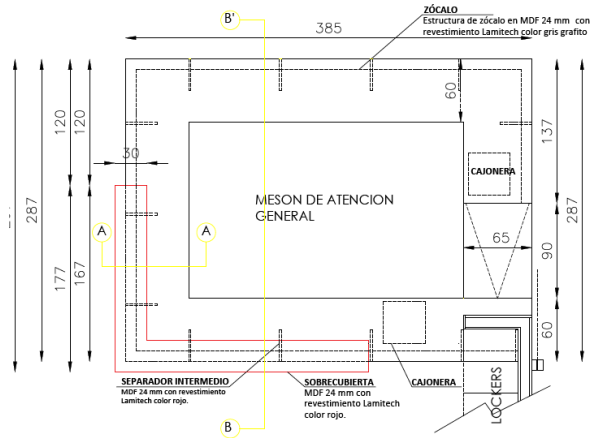

1 PLANTA MESÓN ATENCIÓN

1:25

Lamitech o melamina

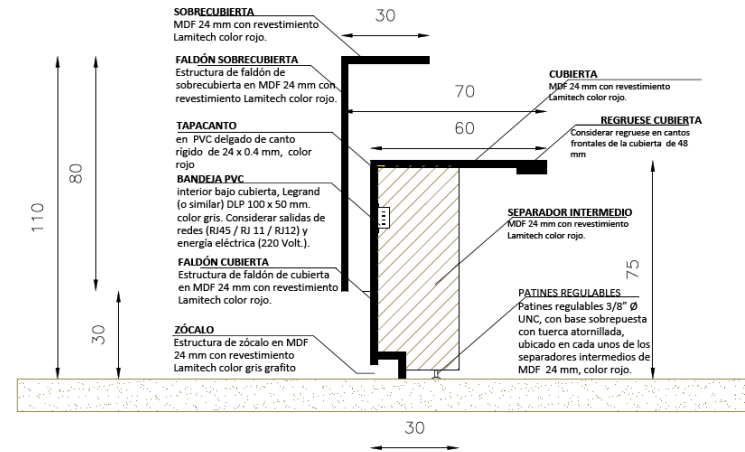

2 CORTE A-A' MESÓN ATENCIÓN

1:10

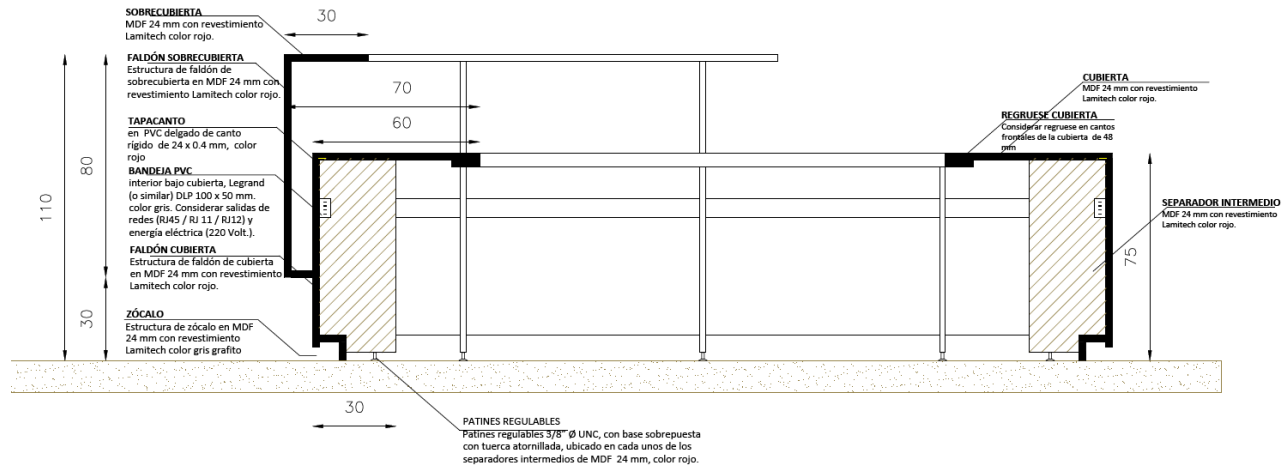

3 CORTE B-B' MESÓN ATENCIÓN

1:10

**EJEMPLO 4:**



Mesón de atención y prestamos, Biblioteca Regional Gabriela Mistral \_ La Serena.

## 2.2 CAJONERA MÓVIL.

### MATERIALIDAD:

Estructurado general de madera masisa melamina 20 mm.

Revestimiento de superficie de cubierta, laterales, estructura de cajonera, en masisa 20 mm, cubierto por ambas caras con láminas impregnadas con resinas melamínicas. Color por definir.

### Accesorios:

- Ruedas giratoria de goma en chasis metálico Ø2" con freno.
- Tirador acero Inoxidable Macizo calidad 304 tamaño 30x30 mm, marca Rey o similar.
- Cerradura medio cilindro seguridad convencional 40 mm color por definir, 3 llaves, marca Rey o similar.

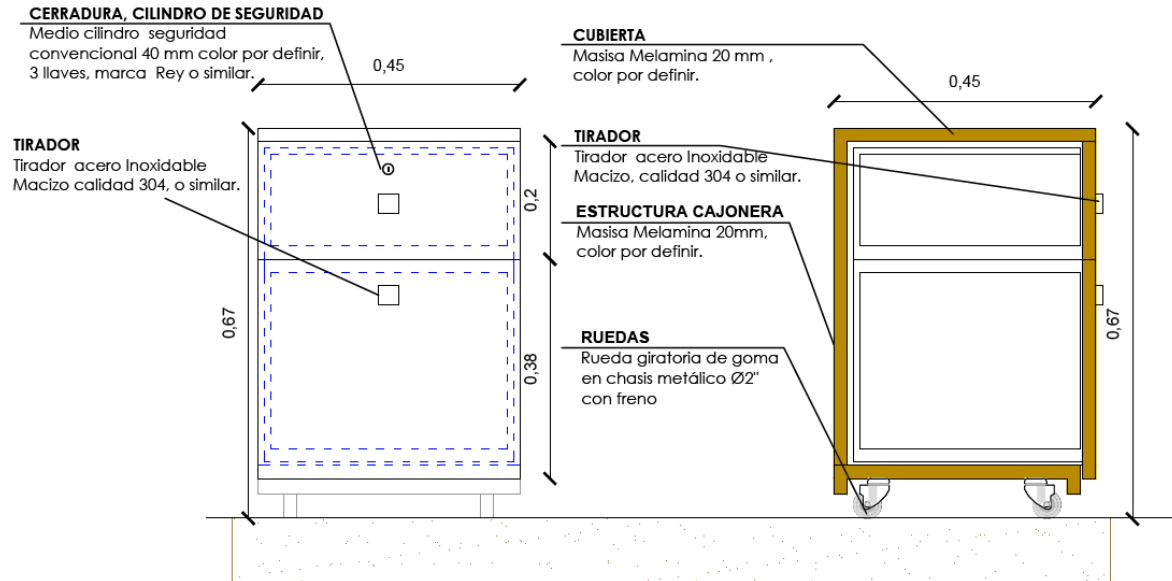

**ELEV FRONT- CAJONERA MÓVIL  
DOBLE CAJON**

Esc. 1:10

**ELEV LATERAL**

## 3. MESAS

### 3.1 MESA DE LECTURA

#### MATERIALIDAD:

Escritorio de 80x80x75 y 160x80x75cm.

Escritorio recto con cubierta de melamina 24 mm y base estructura de acero blanco, perfil tipo triangular o cuadrado





### 3.2 Fichas de Mobiliario utilizado en la Biblioteca Regional Gabriela Mistral, ciudad de La Serena.

A continuación se presenta una ficha tipo, donde se detalla el ID, Tipología, piso donde se instala, lugar, cantidad, color y especificaciones técnicas del mobiliario comprado a través de Mercado Público.

Este sistema facilitará a la Biblioteca en el proceso de compra, su instalación y posterior inventario.

Nota: Si el ID está discontinuado en el Mercado Público, buscar por el nombre del producto. Cabe señalar que estos son meramente referenciales.

<b>ID CM</b>	<b>1270472</b>		
<b>Tipología</b>	Mesa		
<b>Modelo</b>	LAGOM TIPO C 1200		
<b>Código Proyecto</b>	MCAP		
<b>Ubicación</b>			
Piso	Lugar	Cantidad	Color
1	Taller de Capacitación 01	9	CUBIERTA MOUSE 2193 MT
1	Taller de Capacitación 02	1	CUBIERTA MOUSE 2193 MT
1	Taller Multiuso medio 01	2	CUBIERTA MOUSE 2193 MT
1	Taller Multiuso medio 02	2	CUBIERTA MOUSE 2193 MT
1	Sala Primeros Auxilios	1	CUBIERTA MOUSE 2193 MT
<b>Total</b>		<b>15</b>	
<b>ESPECIFICACIONES TÉCNICA</b>	CUBIERTA DE 24 MM. DE ESPESOR EN LAMINADO DE ALTA PRESIÓN CON TAPACANTOS DE PVC Y ESTRUCTURA EN PERFIL DE ACERO DE SECCIÓN CUADRADA. COLOR CUBIERTA MOUSE 2193 MT		





<b>ID CM</b>	<b>1392717</b>		
<b>Tipología</b>	Mesa		
<b>Modelo</b>	LECTURA - ESTUDIO BIBLIOTECA - CAFETERÍA		
<b>Código Proyecto</b>	M06		
<b>Ubicación</b>			
<b>Piso</b>	Lugar	Cantidad	Color
1	Procesos técnicos 1	4	Cubierta Mouse 2193 MT - Patas gris Mexico
2	Área Referencia	4	Cubierta Mouse 2193 MT - Patas gris Mexico
2	Área Diarios y Revistas	2	Cubierta Mouse 2193 MT - Patas gris Mexico
2	Área Adulto Mayor	2	Cubierta Mouse 2193 MT - Patas gris Mexico
3	Área Colecciones Generales Literatura	10	Cubierta Mouse 2193 MT - Patas gris Mexico
<b>ESPECIFICACIONES TÉCNICA</b>	MESA CON LATERAL ABIERTO CUBIERTA DISTANCIADA H75. ESTRUCTURA 4 PATAS TIPO CORCHETE, PERFIL ACERO 50X20X2 MM, SOLDADURA REFORZADA, PINTURA ELECTROESTÁTICA MICROTTEXTURADA, CON PATINES REGULABLES METÁLICOS, CUBIERTA MDF 20 MM ENCHAPE LAMINADO PLÁSTICO DECORATIVO DE ALTA PRESIÓN, TAPACANTOS PVC 2 MM.		



<b>ID CM</b>	<b>1392925</b>		
<b>Tipología</b>	Mesa		
<b>Modelo</b>	LECTURA - ESTUDIO BIBLIOTECA - CAFETERÍA		
<b>Código Proyecto</b>	M07		
<b>Ubicación</b>			
<b>Piso</b>	Lugar	Cantidad	Color
2	Área Referencia	3	Cubierta Mouse 2193 MT - Patas gris Mexico
2	Área Adulto Mayor	3	Cubierta Mouse 2193 MT - Patas gris Mexico
3	Área Colecciones Generales Literatura	6	Cubierta Mouse 2193 MT - Patas gris Mexico
4	Área +18	3	Cubierta Mouse 2193 MT - Patas gris Mexico
<b>Total</b>		<b>15</b>	
<b>ESPECIFICACIONES TÉCNICA</b>	ESTRUCTURA 4 PATAS TIPO CORCHETE, PERFIL ACERO 50X20X2 MM, SOLDADURA REFORZADA, PINTURA ELECTROESTÁTICA MICROTTEXTURADA, CON PATINES REGULABLES METÁLICOS. CUBIERTA MDF 20 MM ENCHAPE LAMINADO PLÁSTICO DECORATIVO ALTA PRESIÓN, TAPACANTOS PVC 2 MM.		



<b>ID CM</b>	<b>1271885</b>		
<b>Tipología</b>	Mesa		
<b>Modelo</b>	PIEDRA LATERAL 70		
<b>Código Proyecto</b>	MA1		
<b>Ubicación</b>			
Piso	Lugar	Cantidad	Color
1	Cafetería	2	Cubierta color carbon 2192 MT- Patas gris Mexico
1	Hall Rampa	4	Cubierta color carbon 2192 MT- Patas gris Mexico
2	Área Referencia	2	Cubierta color carbon 2192 MT- Patas gris Mexico
2	Área Adulto Mayor	2	Cubierta color carbon 2192 MT- Patas gris Mexico
2	Área Intermedia	3	Cubierta color carbon 2192 MT- Patas gris Mexico
2	Área Diarios y Revistas	1	Cubierta color carbon 2192 MT- Patas gris Mexico
<b>Total</b>		<b>14</b>	
<b>ESPECIFICACIONES TÉCNICA</b>		MESA LATERAL ESTRUCTURA METÁLICA 3 PATAS CON PATINES_RUEDA, CUBIERTA FIGURA PIEDRA, EN MDF 25 MM, ENCHAPE LAMITECH	



<b>ID CM</b>	<b>1129668</b>		
<b>Tipología</b>	Mesa		
<b>Modelo</b>	REUNIÓN LÍNEA SM BENCH CON PATA CENTRAL SUBIDA CABLES		
<b>Código Proyecto</b>	M-REU		
<b>Ubicación</b>			
Piso	Lugar	Cantidad	Color
4	Sala de reunión	1	LAMINADO HAYA 1750, ESTRUCTURA GRIS GRÁFITO
<b>Total</b>		<b>1</b>	
<b>ESPECIFICACIONES TÉCNICA</b>		CUBIERTA EN LAMINADO DE 24 MM CON ESTRUCTURA METÁLICA ELECTROPINTADA Y PATA CENTRAL PARA EGISTRO ELECTRIFICABLE. COLOR LAMINADO HAYA 1750, ESTRUCTURA GRIS GRÁFITO	



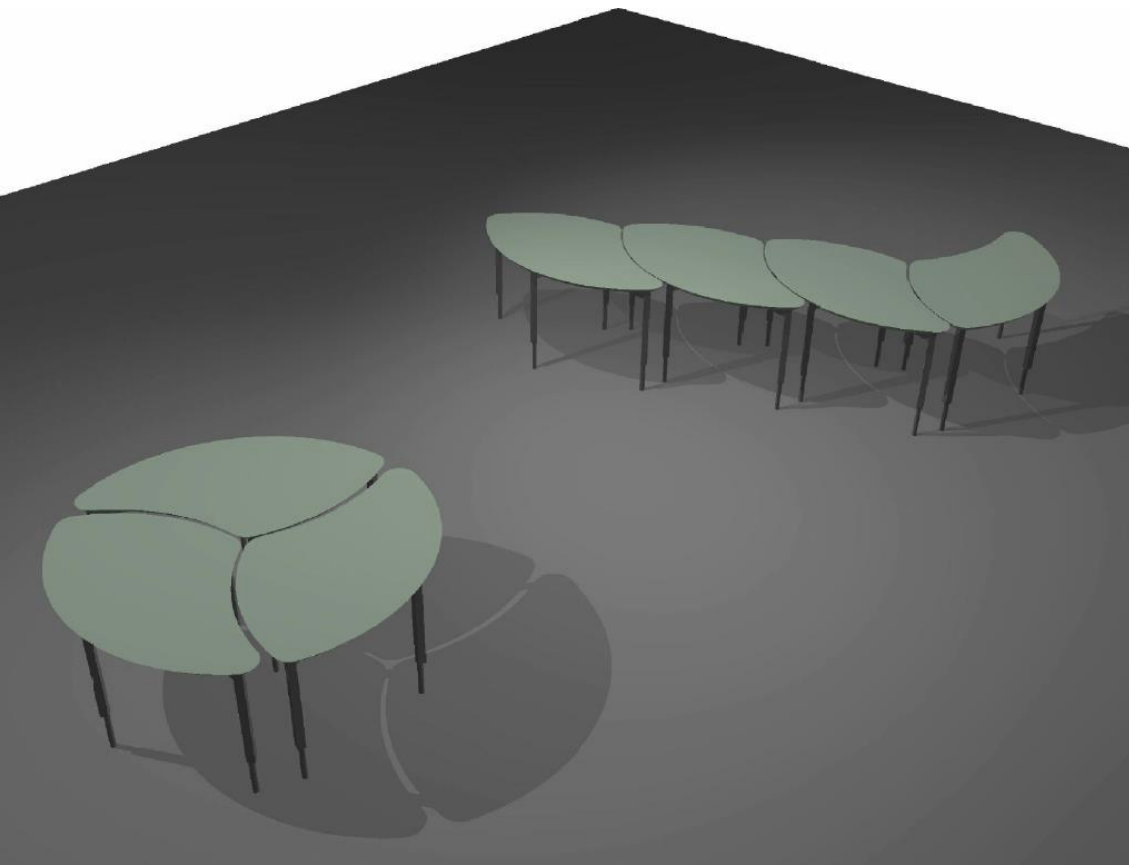

### 3.3 MESA DE LECTURA MODULAR INFANTIL

#### **MATERIALIDAD:**

Cubierta de MDF DE 24 mm, espesor revestido en laminado plástico.

Base compuesta por cruceta en perfiles metálicos de 50 x 20 x 1.5, electro esmaltado. Y 4 patas en perfiles metálicos 30x30x1.5 , extremos en perfil metálico tubular redondo diámetro 7/8" también electro esmaltada.

Altura final mesa de 56 cm.

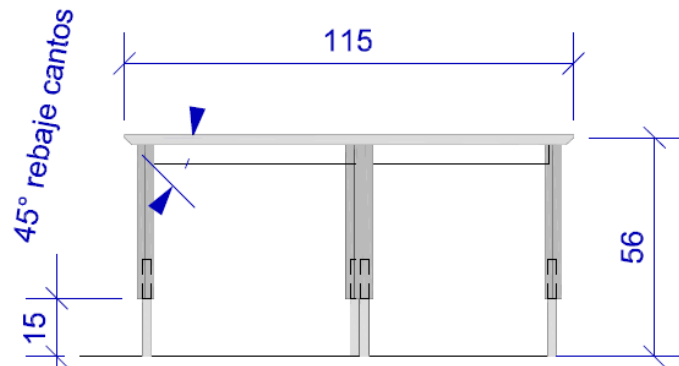

ELEV FRONT

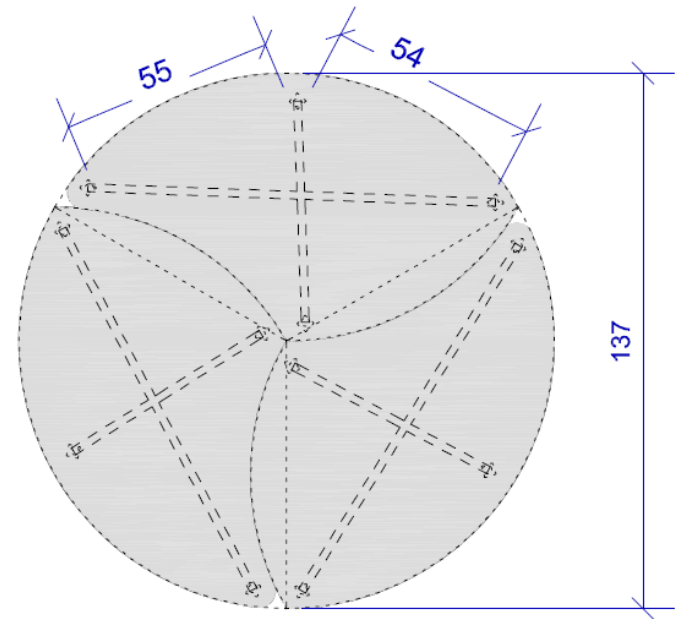

PLANTA UNIDAS

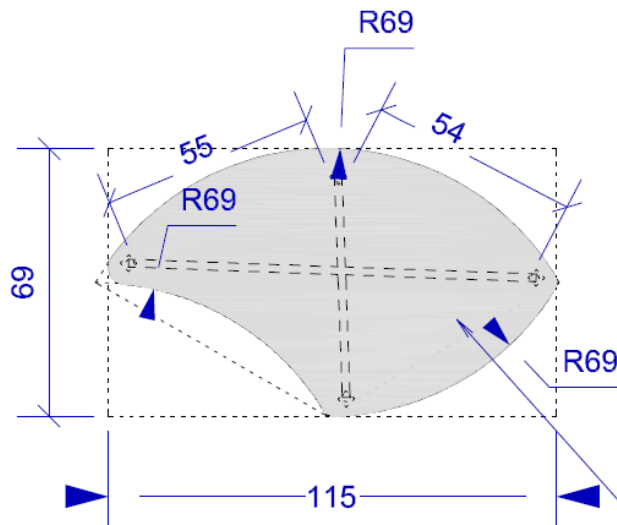

PLANTA

Cubierta en MDF 24mm  
revestido en Laminado plastico color  
gris humo, cód. 2195 (smoked).  
LAMITECH.

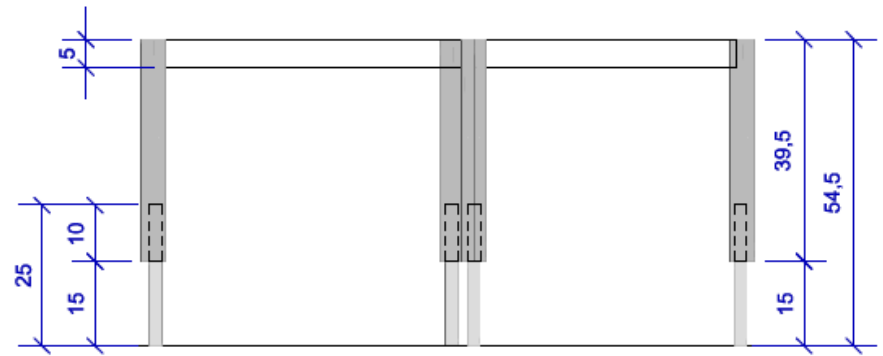

ELEV FRONT

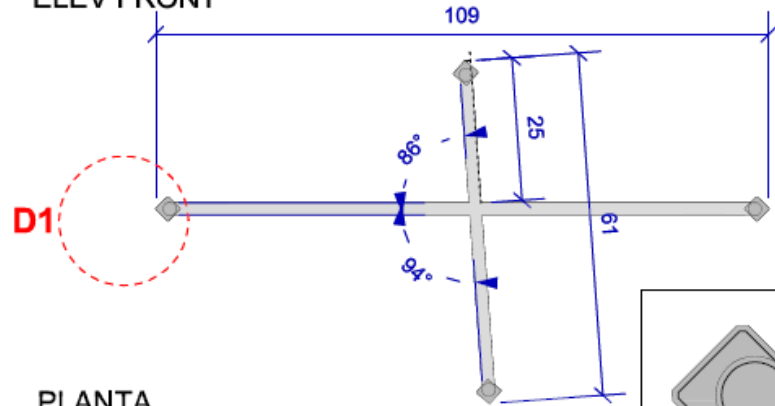

PLANTA

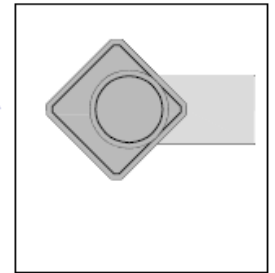

Cruceta en Perfil FE.  
50 x 20 x 1,5 mm  
electroesmaltado color  
gris grafito microtexturado

Pata en Perfil FE.  
30 x 30 x 1,5 mm  
electroesmaltado color  
gris grafito microtexturado

Extremo en Perfil FE.  
Tubular 7/8 " diam.  
electroesmaltado color  
gris grafito microtexturado

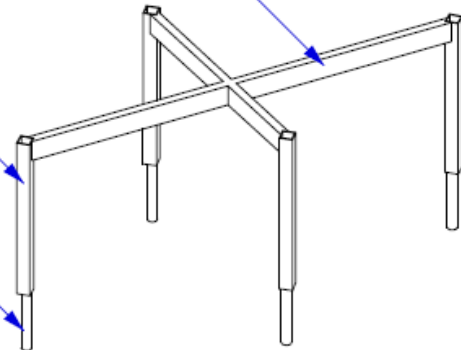

ISOMETRICA

## 4. SILLAS

## 4.1 SILLA DE LECTURA

Estructura metálica termo esmaltada negro, asiento y respaldo de prolipropileno.

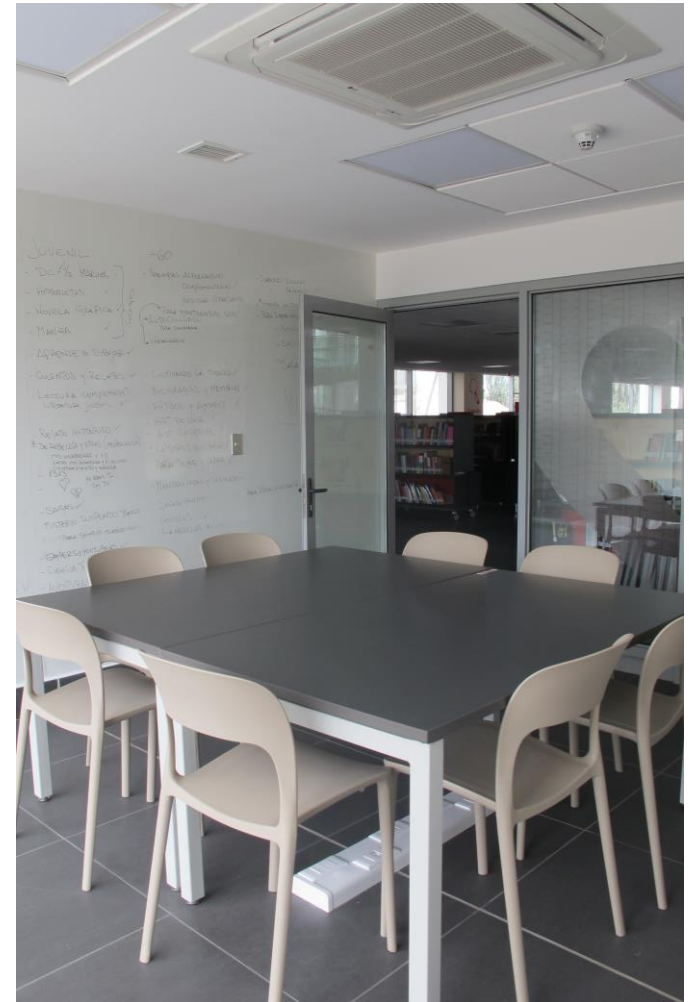



## 4.2 SILLA OPERATIVA.

Silla operativa respaldo medio, brazo fijo, mecanismo reclinable, asiento tapizado, respaldo malla, base cromada.



## 4.3 SILLA UNIVERSITARIA

Silla universitaria de polipropileno, paleta abatible.

Medidas 54 x 41 x 85 cm



## 4.4 SILLA AUDITORIO

Kio Con brazos / asiento tapizado  
ID 1129225



## 4.5 Fichas de Mobiliario utilizado en la Biblioteca Regional Gabriela Mistral, ciudad de La Serena.

A continuación se presenta una ficha tipo, donde se detalla el ID, Tipología, piso donde se instala, lugar, cantidad, color y especificaciones técnicas del mobiliario comprado a través de Mercado Público.

Este sistema facilitará a la Biblioteca en el proceso de compra, su instalación y posterior inventario.

Nota: Si el ID está discontinuado en el Mercado Público, buscar por el nombre del producto. Cabe señalar que estos son meramente referenciales.

<b>ID CM</b>	<b>1138737</b>		
<b>Tipología</b>	Silla Operativa		
<b>Modelo</b>	MINIMAL PLUS SIN CABERO		
<b>Código Proyecto</b>	SO-M		
<b>Ubicación</b>			
<b>Piso</b>	<b>Lugar</b>	<b>Cantidad</b>	<b>Color</b>
1	Sala de Control	1	NEGRO
1	Mesón Informaciones	2	NEGRO
1	Procesos técnicos 2	3	NEGRO
1	Procesos técnicos 1	3	NEGRO
1	Sala Primeros Auxilios	1	NEGRO
1	Sala Vigilantes	2	NEGRO
2	Mesón Hall de acceso piso	1	NEGRO
2	Guaguateca	1	NEGRO
2	Área Mesón de Atención	3	NEGRO
2	Biblioredes	25	NEGRO
3	Área lectura 3º Piso	3	NEGRO
4	Mesón Área Lectura 4º Piso	3	NEGRO
4	Área Memoria Regional	1	NEGRO
4	Secretaria Director	1	NEGRO
4	Secretaria Coordinador	1	NEGRO
4	Área General Profesional Coordinación	4	NEGRO
4	Área General Profesional Biblioteca	10	NEGRO
<b>Total</b>		<b>65</b>	
<b>ESPECIFICACIONES TÉCNICA</b>	SILLA EJECUTIVA DE MECANISMO SINCRÓNICO CON RESPALDO DE MALLA ANTISUDORACIÓN Y SOPORTE LUMBAR REGULABLE CON OPCIONAL DE CABECERO CON PERCHERO. APOYA BRAZOS CON REGULACIÓN DE ALTURA. ASIENTO DE ESPUMA TAPIZADO CON REGULACIÓN DE ALTURA MEDIANTE GAS NEUMÁTICO.		



<b>ID CM</b>	<b>1138738</b>		
<b>Tipología</b>	Silla Operativa		
<b>Modelo</b>	MINIMAL PLUS CON CABECERO		
<b>Código Proyecto</b>	SO-G		
<b>Ubicación</b>			
<b>Piso</b>	<b>Lugar</b>	<b>Cantidad</b>	<b>Color</b>
4	Oficina Coordinador	1	NEGRO
4	Oficina Director	1	NEGRO
<b>Total</b>		<b>2</b>	
<b>ESPECIFICACIONES TÉCNICA</b>	SILLA EJECUTIVA DE MECANISMO SINCRÓNICO CON RESPALDO DE MALLA ANTISUDORACIÓN Y SOPORTE LUMBAR REGULABLE CON OPCIONAL DE CABECERO CON PERCHERO. APOYA BRAZOS CON REGULACIÓN DE ALTURA. ASIENTO DE ESPUMA TAPIZADO CON REGULACIÓN DE ALTURA MEDIANTE GAS NEUMÁTICO.		



<b>ID CM</b>	<b>1426727</b>		
<b>Tipología</b>	Silla		
<b>Modelo</b>			
<b>Código Proyecto</b>	SL-A		
<b>Ubicación</b>			
Piso	Lugar	Cantidad	Color
1	Cafetería	16	Naranja PP10502
2	Área Referencia	16	Gris claro PP50481
2	Área Adulto Mayor	16	Arena PP50929
2	Diarios y revistas	16	Grafito PP51035
3	Área Colecciones Generales Literatura	26	Gris claro PP50481
3	Área +18 / Área Salas de Encuentro	58	Arena PP50929
3	Área Colecciones Generales Literatura	28	Grafito PP51035
4	Área Juvenil	8	Gris claro PP50481
4	Área Juvenil	12	Arena PP50929
4	Área Memoria Regional	12	Grafito PP51035
<b>Total</b>		<b>208</b>	

ESPECIFICACIONES TÉCNICA	SILLA POLIPROPILENO MOLDEADO POR INYECCIÓN DE AIRE, PATA REFORZADA. 54,5 X 47,5 X 84
--------------------------	--



<b>ID CM</b>	<b>1392716</b>		
<b>Tipología</b>	Silla		
<b>Modelo</b>	NATURA		
<b>Código Proyecto</b>	ST-A		
<b>Ubicación</b>			
Piso	Lugar	Cantidad	Color
1	Terraza Cafetería	32	VERDE PP60502
3	Terraza 3º Piso	24	VERDE PP60502
4	Terraza Juvenil	24	VERDE PP60502
<b>Total</b>		<b>80</b>	

ESPECIFICACIONES TÉCNICA	SILLA POLIPROPILENO UNA PIEZA 60,5 X 81 X 57,5 CM
--------------------------	---



**34.**

<b>ID CM</b>	<b>1392719</b>		
<b>Tipología</b>	Sillón		
<b>Modelo</b>	SILLÓN 1 CUERPO		
<b>Código Proyecto</b>	SF - 1C		
<b>Ubicación</b>			
Piso	Lugar	Cantidad	Color
2	Área Referencia	4	NEGRO
2	Área Adulto Mayor	4	NEGRO
2	Área Intermedia	6	NEGRO
2	Área Diarios y Revistas	2	NEGRO
3	Área Colecciones Generales Literatura	8	NEGRO
3	Área +18	10	NEGRO
4	Área Memoria Regional	10	NEGRO
4	Oficinas Administrativas	4	NEGRO
<b>Total</b>		<b>48</b>	

ESPECIFICACIONES TÉCNICA	SILLÓN 1 CUERPO APOYABRAZOS INCLINADO. ESTRUCTURA MADERA, CUBIERTA ESPUMA POLIURETANO ALTA DENSIDAD Y NAPA. TAPIZ ECOCUERO ITALIANO ALTO TRÁFICO O TELA HILAT. PATAS DE ACERO 10 CM.
--------------------------	--



## 4.6 SILLA INFANTIL

### EJEMPLO 1.

Cubo con esquinas redondeadas, de plástico.  
Funciona de 3 maneras distintas; mesa, silla alta y  
silla baja.



### EJEMPLO 2.

Silla de madera.

Dimensiones Ancho: 37 cms. , Alto: 50 cms. ,  
Profundidad: 34 cms. Altura asiento: 25 cms.



### EJEMPLO 3.

Lottus KIDS- Asiento 34 cms alto  
Material: Polipropileno  
ID 1226610



## 5. MOBILIARIO INFANTIL

## 5.1 PUFF CILINDRICO

Puff circular centro rígido.  
Diámetro 40 cm y altura 20 o 40 cm.

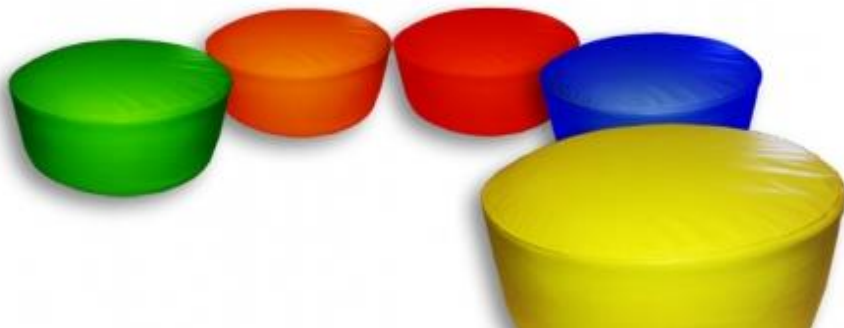

## 5.2 ALFOMBRA INFANTIL

Alfombra cuadrada, variados colores.  
Medidas: 270 x 270 cm o 150 x 150 cm  
Material : Polyamide



### 5.3 COLCHONETA MULTIPROPOSITO

Funda exterior lavable, cierre y costuras resistentes.  
Hechas de espuma forradas en vinil.

Dimensiones : ancho 80 cm, largo 80 cm y alto 5 cm



## 5.4 SOFA INFANTIL

Confeccionados de espuma gruesa y revestimiento de vinilo.

medidas 50,8 x 50,8 x 36.8 cm de altura, los asientos son de 17,8 cm de altura.



## 5.5 BANQUETA ACOLCHADA.

Banqueta modular móvil. Cuenta con compartimiento inferior para revista o libros.

Dimensiones: Ancho: 140cm Profundidad: 35cm  
Alto:40cm





## 5.6 Fichas de Mobiliario utilizado en la Biblioteca Regional Gabriela Mistral, ciudad de La Serena.

A continuación se presenta una ficha tipo, donde se detalla el ID, Tipología, piso donde se instala, Lugar, cantidad, color y especificaciones técnicas del mobiliario comprado a través de Mercado Público.

Este sistema facilita a la Biblioteca el proceso de compra, su instalación y posterior inventario.

Nota: Si el ID está discontinuado en el Mercado Público, buscar por el nombre del producto. Cabe señalar que estos son meramente referenciales.

<b>ID CM</b>	<b>1392738</b>		
<b>Tipología</b>	Pouf		
<b>Modelo</b>	POUF SIGNO MÓDULO CURVO		
<b>Código Proyecto</b>	PF 04		
<b>Ubicación</b>			
<b>Piso</b>	<b>Lugar</b>	<b>Cantidad</b>	<b>Color</b>
2	Área Infantil	1	ROJO
	<b>Total</b>	<b>1</b>	
<b>ESPECIFICACIONES TÉCNICA</b>	ESTRUCTURA MADERA, CUBIERTA ESPUMA POLIURETANO ALTA DENSIDAD Y NAPA. TAPIZ ALTO TRÁFICO ECOCUERO ITALIANO O TELA HILAT. COSTURAS DOBLES. TACOS ANTIDESLIZANTES. MÓDULO SE PUEDE AGRUPAR CON MÓDULO PUNTO PARA FORMAR SIGNO INTERROGACIÓN.		



<b>ID CM</b>	<b>1392749</b>		
<b>Tipología</b>	Pouf		
<b>Modelo</b>	POUF GEOSOFT 70		
<b>Código Proyecto</b>	PF 06		
<b>Ubicación</b>			
<b>Piso</b>	<b>Lugar</b>	<b>Cantidad</b>	<b>Color</b>
2	Área Infantil	4	NARANJO
	<b>Total</b>	<b>4</b>	
<b>ESPECIFICACIONES TÉCNICA</b>	POUF TAPIZ ECOCUERO ITALIANO O TELA HILAT CON CIERRE, COSTURAS DOBLES. INTERIOR CON FORRO, RELLENO EN PERLAS DE POLIESTIRENO EXPANDIDO.		



<b>ID CM</b>	<b>1392755</b>		
<b>Tipología</b>	Pouf		
<b>Modelo</b>	POUF SIGNO MÓDULO PUNTO		
<b>Código Proyecto</b>	PF 05		
<b>Ubicación</b>			
Piso	Lugar	Cantidad	Color
2	Área Infantil	2	VERDE
<b>Total</b>		<b>2</b>	
<b>ESPECIFICACIONES TÉCNICA</b>	POUF SIGNO MÓDULO PUNTO TAPIZ ECOCUERO O TELA HILAT, ESTRUCTURA MADERA, CUBIERTA ESPUMA POLIURETANO ALTA DENSIDAD Y NAPA. TÁPIZ ALTO TRÁFICO ECOCUERO ITALIANO O TELA HILAT. COSTURAS DOBLES. TACOS ANTIDESLIZANTES.		



<b>ID CM</b>	<b>1392920</b>		
<b>Tipología</b>	Pouf		
<b>Modelo</b>	POUF SIGNO 1 MÓDULO OVALADO EN PUNTA_ TAPIZ ECOCUERO O TELA HILAT.		
<b>Código Proyecto</b>	PF 03		
<b>Ubicación</b>			
Piso	Lugar	Cantidad	Color
2	Área Infantil	1	VERDE
<b>Total</b>		<b>1</b>	
<b>ESPECIFICACIONES TÉCNICA</b>	POUF SIGNO 1 MÓDULO OVALADO EN PUNTA TAPIZ ECOCUERO O TELA HILAT. ESTRUCTURA MADERA, CUBIERTA ESPUMA POLIURETANO ALTA DENSIDAD Y NAPA. TAPIZ ALTO TRÁFICO ECOCUERO ITALIANO O TELA HILAT. COSTURAS DOBLES. TACOS ANTIDESLIZANTES. MÓDULO SE PUEDE AGRUPAR CON MÓDULO PUNTO PARA FORMAR SIGNO DE EXCLAMACIÓN.		



<b>ID CM</b>	<b>1258786</b>		
<b>Tipología</b>	Pouf		
<b>Modelo</b>	POUF CIRCULAR 70		
<b>Código Proyecto</b>	PF 02		
<b>Ubicación</b>			
Piso	Lugar	Cantidad	Color
2	Área Infantil	4	NARANJO
2	Área Infantil	5	ROJO
<b>Total</b>		<b>9</b>	
<b>ESPECIFICACIONES TÉCNICA</b>	ASIENTO PARA 1 O 2 PERSONAS, DE ESTRUCTURA INTERIOR MADERA, CUBIERTA EN ESPUMA ALTA DENSIDAD, NAPA Y TAPIZ ECOCUERO ALTO TRÁFICO. VARIEDAD DE TONOS		



<b>ID CM</b>	<b>1392715</b>		
<b>Tipología</b>	Pouf		
<b>Modelo</b>	POUF SIGNO MÓDULO COMA TAPIZ ECOCLEAN		
<b>Código Proyecto</b>	PF 08		
<b>Ubicación</b>			
Piso	Lugar	Cantidad	Color
2	Área Infantil	4	NARANJO
<b>Total</b>		<b>4</b>	
<b>ESPECIFICACIONES TÉCNICA</b>	ESTRUCTURA MADERA, CUBIERTA ESPUMA POLIURETANO ALTA DENSIDAD Y NAPA. TACOS ANTIDESLIZANTES. TÁPIZ ALTO TRÁFICO ECOCLEAN ESPAÑOL, CON CAPACIDAD DE LIMPIAR CON AGUA MANCHAS DE ACEITE, GRASA BOLÍGRAFO, CAFÉ, ETC. COSTURAS DOBLES		



<b>ID CM</b>	<b>1271887</b>		
<b>Tipología</b>	Pouf		
<b>Modelo</b>	POUF 30 X 10		
<b>Código Proyecto</b>	PF 01		
<b>Ubicación</b>			
Piso	Lugar	Cantidad	Color
2	Área Infantil	10	ROJO
<b>Total</b>		<b>10</b>	
<b>ESPECIFICACIONES TÉCNICA</b>	POUF CON BASE RÍGIDA, APILABLE, ESPUMA POLIURETANO ALTA DENSIDAD, TAPIZ ECOCUERO ALTO TRÁFICO. COLOR A PEDIDO. IDEAL PARA NIÑOS PRE-BÁSICA.		



## 6. MOBILIARIO GENERAL

## ISOMETRIA

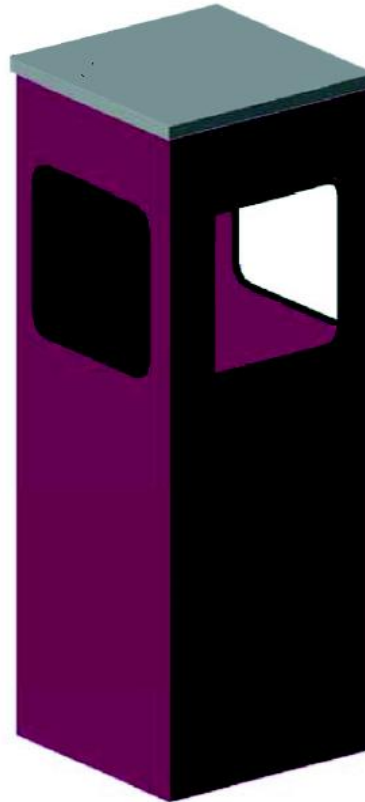

### 6.1 BASUREROS

Será de acero inoxidable, pintado, con tres bocas según diseño y resistente a cambios de temperatura.

## VISTA FRONTAL

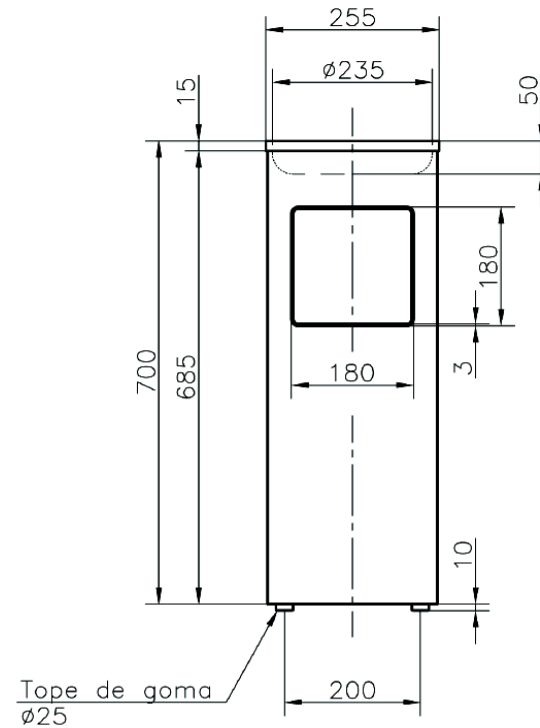

## VISTA PLANTA

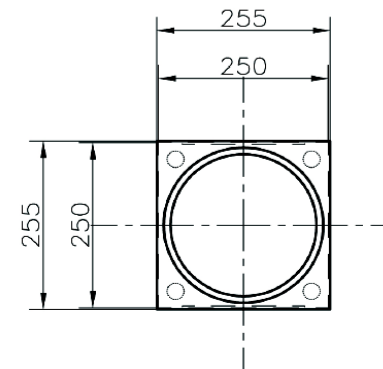

## 6.2 Fichas de Mobiliario utilizado en la Biblioteca Regional Gabriela Mistral, ciudad de La Serena.

A continuación se presenta una ficha tipo, donde se detalla el ID, Tipología, piso donde se instala, Lugar, cantidad, color y especificaciones técnicas del mobiliario comprado a través de Mercado Público.

Este sistema facilita a la Biblioteca el proceso de compra, su instalación y posterior inventario.

Nota: Si el ID está discontinuado en el Mercado Público, buscar por el nombre del producto. Cabe señalar que estos son meramente referenciales.

<b>ID CM</b>	<b>1222872</b>		
<b>Tipología</b>	Basurero escritorio		
<b>Modelo</b>	SALAMANCA		
<b>Código Proyecto</b>	PAP-E		
<b>Ubicación</b>			
<b>Piso</b>	<b>Lugar</b>	<b>Cantidad</b>	<b>Color</b>
1	Auditorio	1	NEGRO
1	Sala de Control	1	NEGRO
1	Taller de Capacitación 01	1	NEGRO
1	Taller de Capacitación 02	1	NEGRO
1	Mesón Informaciones	2	NEGRO
1	Taller Multiuso medio 01	1	NEGRO
1	Taller Multiuso medio 02	1	NEGRO
1	Procesos técnicos 2	3	NEGRO
1	Procesos técnicos 1	3	NEGRO
1	Sala Primeros Auxilios	1	NEGRO
1	Baño Personal	3	NEGRO
1	Casino Personal	1	NEGRO
1	Sala Vigilantes	1	NEGRO
1	Baño hombres	2	NEGRO
1	Baño hombres discapacitados	1	NEGRO
1	Baño mujer	2	NEGRO
1	Baño mujer discapacitado	1	NEGRO
2	Hall de acceso piso	1	NEGRO
2	Área Mesón de Atención	3	NEGRO
2	Baño Mujeres	2	NEGRO
<b>ESPECIFICACIONES TÉCNICA</b>		PAPELERO DE OFICINA SALAMANCA CARACTERÍSTICAS TÉCNICAS CONTENEDOR METÁLICO CILÍNDRICO, DE MATERIALES RESISTENTES. FABRICADO DE ACERO CARBONO MATERIALES: ACERO PINTADO ALTO: 30 CM DIÁMETRO: 25 CM CAPACIDAD: 15 LITROS	



<b>ID CM</b>	<b>1222876</b>		
<b>Tipología</b>	Basurero Interior		
<b>Modelo</b>	RED 60		
<b>Código Proyecto</b>	PAP-A		
<b>Ubicación</b>			
<b>Piso</b>	<b>Lugar</b>	<b>Cantidad</b>	<b>Color</b>
1	Auditorio	1	ROJO
1	Cafetería	4	ROJO
1	Hall Rampa	4	ROJO
1	Baño hombres	1	ROJO
1	Baño mujer	1	ROJO
2	Hall de acceso piso	1	ROJO
2	Área Referencia	2	ROJO
2	Área Adulto Mayor	2	ROJO
2	Área Intermedia	1	ROJO
2	Área Diarios y Revistas	2	ROJO
2	Área Infantil	2	ROJO
2	Biblioredes	1	ROJO
2	Baños Mujeres	1	ROJO
2	Baño Área Infantil	1	ROJO
3	Área Colecciones Generales Literatura	4	ROJO
3	Área Colecciones Generales Literatura	2	ROJO
<b>ESPECIFICACIONES TÉCNICA</b>		PAPELERO DE OFICINA RED 60 CARACTERÍSTICAS TÉCNICAS CONTENEDOR METÁLICO CILÍNDRICO, DE MATERIALES RESISTENTES CON TAPA ANILLO ACERO INOXIDABLE DESMONTABLE, ASEGURADA CON CADENA ANTIRROBO. MATERIALES: ACERO INOXIDABLE, ACERO PINTADO. ALTO: 60 CM DIÁMETRO: 32 CM CAPACIDAD: 47 LITROS.	



## 6.3 CARROS PORTALIBROS

Los carros portalibros deben ser de estructura metálica con pilares de tubo de 1"x1,5 mm., calidad A42. con revestimientos laterales de acero calidad SAE 1010 de 0.8 mm. de espesor.

Bandejas de acero comercial SAE 1010 de 0.8 mm. de espesor, ruedas giratorias de 80 mm. (Dos con freno).

Dimensiones (o similar): 110 alto x 48 ancho x 94 de largo.

Terminación final con pintura electroestática en polvo.



<b>ID CM</b>	<b>1258307</b>		
<b>Tipología</b>	Carros portalibros		
<b>Modelo</b>	ESTANTERÍA METÁLICA MÓVIL, TRASLADO Y EXHIBICIÓN DE LIBROS		
<b>Código Proyecto</b>	CP 01		
<b>Ubicación</b>			
<b>Piso</b>	<b>Lugar</b>	<b>Cantidad</b>	<b>Color</b>
1	Procesos técnicos 2	3	ROJO
2	Área Mesón de Atención	2	ROJO
3	Área lectura 3º Piso	2	ROJO
4	Área Lectura 4º Piso	2	ROJO
4	Área Memoria Regional	1	ROJO
<b>Total</b>		<b>10</b>	
<b>ESPECIFICACIONES TÉCNICA</b>	ESTRUCTURA TUBULAR Y CHAPA ACERO, SOLDADURA REFORZADA, PINTURA ELECTROESTÁTICA. CON 2 NIVELES DOBLES DE BANDEJAS INCLINADAS PARA LIBROS Y UNA BANDEJA BASE. RUEDAS INDUSTRIALES GIRATORIAS DE 10 CM.		



Todo el material proporcionado es de propiedad del Servicio Nacional del Patrimonio Cultural

Cualquier publicidad, promoción o registro que se desee hacer, deberá ser previamente conocida y aceptada por escrito por la Institución. Se entiende que estas limitantes se extienden a todos los medios de comunicación ya sea por radio, televisión, palabra escrita, software, fotografías, videos, folletos, etc .